

TELEFUNKEN®



TELÉFONO MÓVIL

S420

MANUAL DE INSTRUCCIONES



ESTIMADO CLIENTE,

Le damos las gracias por elegir nuestro teléfono móvil. La lectura de este manual de instrucciones antes de usar este producto le permitirá tener un conocimiento general de sus sencillas pero espectaculares funciones.

Este producto ha sido diseñado para redes GSM/GPRS. Además de las funciones básicas, le permite usar la libreta de teléfonos, tonos de llamada, reloj / alarma, calendario, calculadora, reproductor de audio, cámara, grabadora de sonido y otras funciones. Le será útil tanto en su trabajo como en su tiempo libre.

Nuestro Teléfono cumple la norma GSM/GPRS y cuenta con las aprobaciones de las organizaciones pertinentes de todo el mundo.

Nos reservamos el derecho de modificar el contenido de este manual de instrucciones sin previo aviso.

ÍNDICE

1. INSTRUCCIONES DE SEGURIDAD Y SALUD.....	3
2. CONTENIDO DEL PAQUETE.....	6
3. ELEMENTOS DE CONTROL.....	7
4. PRIMEROS PASOS	9
5. NAVEGAR POR EL MENÚ PRINCIPAL.....	12
6. FUNCIÓN MODO SOS	14
7. FUNCIONES BÁSICAS	15
8. USO DE HERRAMIENTAS ADICIONALES.....	29
9. GUÍA DE AJUSTES	32
10. LIMPIEZA Y MANTENIMIENTO	36
11. DATOS TÉCNICOS	36
12. GESTION DE RESIDUOS.....	37
13. GARANTÍA Y SERVICIO POSVENTA.....	37



1. INSTRUCCIONES DE SEGURIDAD Y SALUD



Lea cuidadosamente este manual de instrucciones antes de usar el dispositivo. Contiene información importante para su seguridad, así como también recomendaciones sobre su funcionamiento y mantenimiento.

¡Respete todas las instrucciones de seguridad para evitar daños debidos a un uso inadecuado!

Conserve este manual de instrucciones para consultas futuras. Si este teléfono pasara a ser propiedad de un tercero, deberá entregarse este manual de instrucciones al nuevo usuario.

1.1 Teléfono móvil

- Use únicamente accesorios originales o accesorios aprobados por el fabricante del teléfono. El uso de accesorios no autorizados podría afectar al funcionamiento del teléfono móvil, dañar el teléfono o incluso poner en peligro su seguridad, además de infringir la normativa local sobre terminales de telecomunicaciones.
- Apague el teléfono antes de limpiarlo. Utilice un paño húmedo o antiestático para limpiar el teléfono. No utilice paños secos ni que conduzcan electricidad. No use limpiadores químicos o abrasivos, los cuales podrían dañar el teléfono móvil.
- El teléfono móvil puede generar un campo electromagnético, así que no lo deje cerca de objetos magnéticos como los discos de ordenador.
- El uso del teléfono cerca de aparatos eléctricos como televisores, teléfonos, radios y ordenadores, puede provocar interferencias.
- No exponga el teléfono a la luz solar directa ni lo guarde en lugares cálidos. Las altas temperaturas pueden acortar la vida útil de los dispositivos electrónicos.
- Mantenga el teléfono seco; cualquier líquido podría dañarlos.
- Evite que el teléfono se caiga o sufra golpes; trátelo con cuidado. Si utiliza el teléfono con brusquedad podrían estropearse las placas de circuito internas.
- No conecte el teléfono a ningún dispositivo de mejora no compatible.
- No intente desmontar el teléfono móvil o la batería.
- No guarde el teléfono con artículos inflamables o explosivos.
- No cargue el teléfono móvil sin la batería.

1.2 Servicio de red y costes

- Este teléfono móvil está aprobado para su uso en redes GSM 850/900/1800/1900 MHz. Para utilizar este dispositivo, debe estar abonado a los servicios de un proveedor de servicios móviles. El uso de tales servicios puede generar costes por tráfico. Varias funciones del dispositivo pueden precisar de soporte de red, por lo que es necesario estar abonado.

1.3 Exposición a ondas de radio

- Su dispositivo móvil es un receptor y un transmisor de radio. Consulte la sección SAR para más información acerca del nivel de exposición de este dispositivo.
- Cuando está en uso, los valores SAR reales de este dispositivo suelen ser inferiores a los valores indicados. Cuanto mejor sea su calidad de recepción, menores serán las emisiones de ondas de su teléfono (la potencia de emisión de su teléfono disminuirá automáticamente). Intente hacer llamadas telefónicas cuando la cobertura de red sea de 3 o 4 barras (indicado en la parte superior izquierda).



- La función de manos libres de este dispositivo también puede ayudarle a reducir considerablemente su exposición a ondas de radio. Procure utilizar el kit manos libres cuando haga llamadas telefónicas.
- Con un dispositivo de manos libres, es aconsejable mantener el teléfono alejado de su cuerpo (incluyendo el abdomen de las mujeres embarazadas y la parte inferior del abdomen de los adolescentes).

1.4 Precauciones durante la conducción

- Preste atención a la seguridad del tráfico. Consulte la normativa sobre uso de teléfonos en el área donde usted conduzca. Cumpla siempre la normativa.
- Utilice la función de manos libres del teléfono, si la hay. Dado el caso, salga de la carretera y estacione el vehículo antes de realizar o de responder a una llamada.

1.5 Dispositivos médicos/marcapasos

- Cuando use el teléfono cerca de algún marcapasos, mantenga una distancia mínima de 15 cm (6 pulgadas) al marcapasos cuando el teléfono esté encendido.
- No lleve el teléfono en el bolsillo del pecho de la camisa. Utilice el teléfono en el oído contrario al lado del marcapasos para minimizar la probabilidad de interferencias y, en caso necesario, apague el teléfono móvil.
- Si utiliza cualquier otro dispositivo médico personal, consulte al fabricante para averiguar si está protegido adecuadamente contra la energía de radiofrecuencia.
- En instalaciones con normativas especiales, tales como hospitales o instalaciones de asistencia médica, cumpla con las restricciones en cuanto al uso de teléfonos móviles. Dado el caso, apague el teléfono.

1.6 Protección del oído

- Este dispositivo ha sido probado satisfactoriamente para cumplir con el requisito de nivel de presión sonora según la normativa aplicable EN 50332-1:2013.



ADVERTENCIA: La exposición excesiva a sonidos fuertes puede provocar daños auditivos. La exposición a ruidos fuertes durante la conducción podría distraer su atención y provocar un accidente. Ajuste el dispositivo a un volumen moderado y no lo mantenga cerca del oído con el altavoz activado.

1.7 Precauciones en ambientes explosivos

- Apague su teléfono antes de entrar en una zona con peligro de explosión, como áreas de repostaje, transferencia o almacenamiento de combustibles o sustancias químicas. No extraiga, instale ni cargue la batería en dichas áreas.
- Las chispas en zonas con peligro de explosión pueden causar un incendio o explosión, provocando daños personales o incluso la muerte. A fin de evitar una posible interferencia con detonadores, apague su teléfono cuando esté cerca de casquillos detonadores eléctricos, áreas de detonación o zonas señalizadas con «Apagar dispositivos electrónicos». Siga todas las señales e instrucciones.

1.8 Precauciones para dispositivos electrónicos

- Algunos dispositivos electrónicos pueden sufrir interferencias electromagnéticas provocadas por el teléfono móvil si no están correctamente protegidos, como sucede en algunos sistemas electrónicos de vehículos; dado el caso, consulte al fabricante del dispositivo antes de utilizar el teléfono.

1.9 Uso general y seguridad en vehículos

- Los airbags, frenos y los sistemas de control de velocidad e inyección no deberían verse afectados por la transmisión inalámbrica. Si tiene alguno de estos problemas, póngase en contacto con el fabricante de su vehículo.



- No coloque el teléfono sobre la zona del airbag o su radio de acción. Los airbags se inflan con mucha fuerza. Si coloca un teléfono en el radio de acción de un airbag y este se infla, el teléfono podría salir despedido con gran fuerza y provocar lesiones graves a los ocupantes del vehículo.
- Apague su teléfono móvil en las estaciones de servicio.

1.10 Seguridad en aviones

- Apague su teléfono móvil antes del despegue de su avión. Para proteger de las interferencias el sistema de comunicaciones de los aviones, está prohibido el uso de teléfonos móviles durante los vuelos.
- Las normativas de seguridad requieren permiso de un miembro de la tripulación para utilizar teléfono mientras el avión esté en tierra. Si el teléfono móvil tiene función de encendido automático temporizado, compruebe la alarma para asegurarse de que el teléfono no se encenderá automáticamente durante el vuelo.

1.11 Uso de la batería

- No cortocircuite la batería, ya que podría hacer que la unidad se sobrecaliente o se incendie.
- No almacene la batería en lugares de alta temperatura ni la tire al fuego, ya que podría ocasionar una explosión.
- No intente desmontar o volver a montar la batería, ya que podría causar fugas de líquido, sobrecalentamiento, explosión o incendio de la batería.
- Almacene la batería en un lugar seco y fresco si no la va a usar durante un largo periodo de tiempo. La batería puede recargarse cientos de veces, pero está sujeta al desgaste habitual. Cuando note que el tiempo de funcionamiento (de conversación y de espera) es mucho menor de lo normal, es el momento de sustituirla por otra nueva.
- Suspnda el uso de la batería si estuviera dañada o presentara señales evidentes de desgaste. Use únicamente baterías originales o baterías aprobadas por el fabricante. El uso de baterías no autorizadas puede afectar al funcionamiento del dispositivo o provocar riesgos de explosión, etc.
- Mantenga la batería fuera del alcance de los niños.



ADVERTENCIA: Si la batería está dañada, no la descargue. Si cualquier fuga de líquido entra en contacto con los ojos o la piel, lávelos con abundante agua limpia y consulte a un médico.

1.12 Adaptador de corriente

- Para cargar este teléfono con un adaptador de corriente, utilice solo el adaptador de corriente suministrado o uno con las mismas especificaciones.
- De lo contrario, existe el riesgo de descarga eléctrica. No trate de reparar usted mismo el adaptador de corriente. En caso de mal funcionamiento, las reparaciones deben ser realizadas únicamente por personal cualificado.
- Este adaptador de corriente solo se puede usar en interior, en lugares secos.
- Este adaptador de corriente no es resistente al agua. No lo manipule con las manos mojadas o en lugares húmedos.
- Desconecte el adaptador de corriente de la toma eléctrica cuando no esté en uso y antes de limpiarlo.
- El adaptador de corriente proporcionado se clasifica como clase de protección II y no debe conectarse a un conductor de protección.

2. CONTENIDO DEL PAQUETE

Retire el material del embalaje y deséchelo como corresponda. Revise cuidadosamente el contenido del paquete que se enumera a continuación. Si faltara algo, póngase en contacto inmediatamente con su distribuidor.



1. Teléfono móvil S420
2. Kit de manos libres
3. Batería recargable de ion de litio
4. Cargador de viaje
5. Cable de carga USB
6. Base de carga
7. Guía de inicio rápido
8. Declaración de conformidad de la UE

3. ELEMENTOS DE CONTROL



Tecla Izquierda:

- ▶ Tecla Aceptar
- ▶ Tecla de menú principal
- ▶ Responder una llamada

Tecla de llamada:

- ▶ Marcar un número
- ▶ Responder una llamada
- ▶ Mostrar historial de llamadas

Tecla de memoria directa

- ▶ Presionar para marcar el número asignado
- ▶ En el menú, utilizado como tecla de dirección izquierda.

Tecla de correo de voz

- ▶ Mantener pulsada para acceder al buzón de voz

Tecla Foto/Aceptar/Altavoz

- ▶ Acceder al modo Cámara
- ▶ En el modo cámara, presionar para sacar una foto

*/Símbolo/Tecla de desbloqueo

En el modo de edición de texto:

- ▶ Presionar para acceder a la lista de símbolos especiales

0/espacio/tecla de flash

- ▶ En el modo de edición de texto, presionar para añadir un espacio entre palabras
- ▶ Desde la pantalla principal, mantener presionado para activar o desactivar el flash.



Auriculares

Pantalla

Tecla Derecha:

- ▶ Tecla de retroceso
- ▶ Acceso al directorio
- ▶ Rechazar una llamada

Teclas de dirección hacia arriba y hacia abajo

- ▶ Menú navegación.
- ▶ Ajustar volumen
- ▶ Acceder a la función de acceso directo

Tecla de encendido/ finalizar llamada

- ▶ Mantener pulsada para encender o apagar
- ▶ Presionar para finalizar una llamada

Tecla de memoria directa

- ▶ Presionar para marcar el número asignado
- ▶ En el menú, utilizado como tecla de dirección derecha.

#/Tecla de método de entrada

En la pantalla principal:

- ▶ Mantener pulsado para cambiar entre los modos del tono de llamada General, Reunión y Silencio.

En el modo de edición de texto:

- ▶ Presionar para cambiar el método de entrada de texto (Abc, abc, ABC, 123) y seleccionar el idioma de escritura

3. ELEMENTOS DE CONTROL

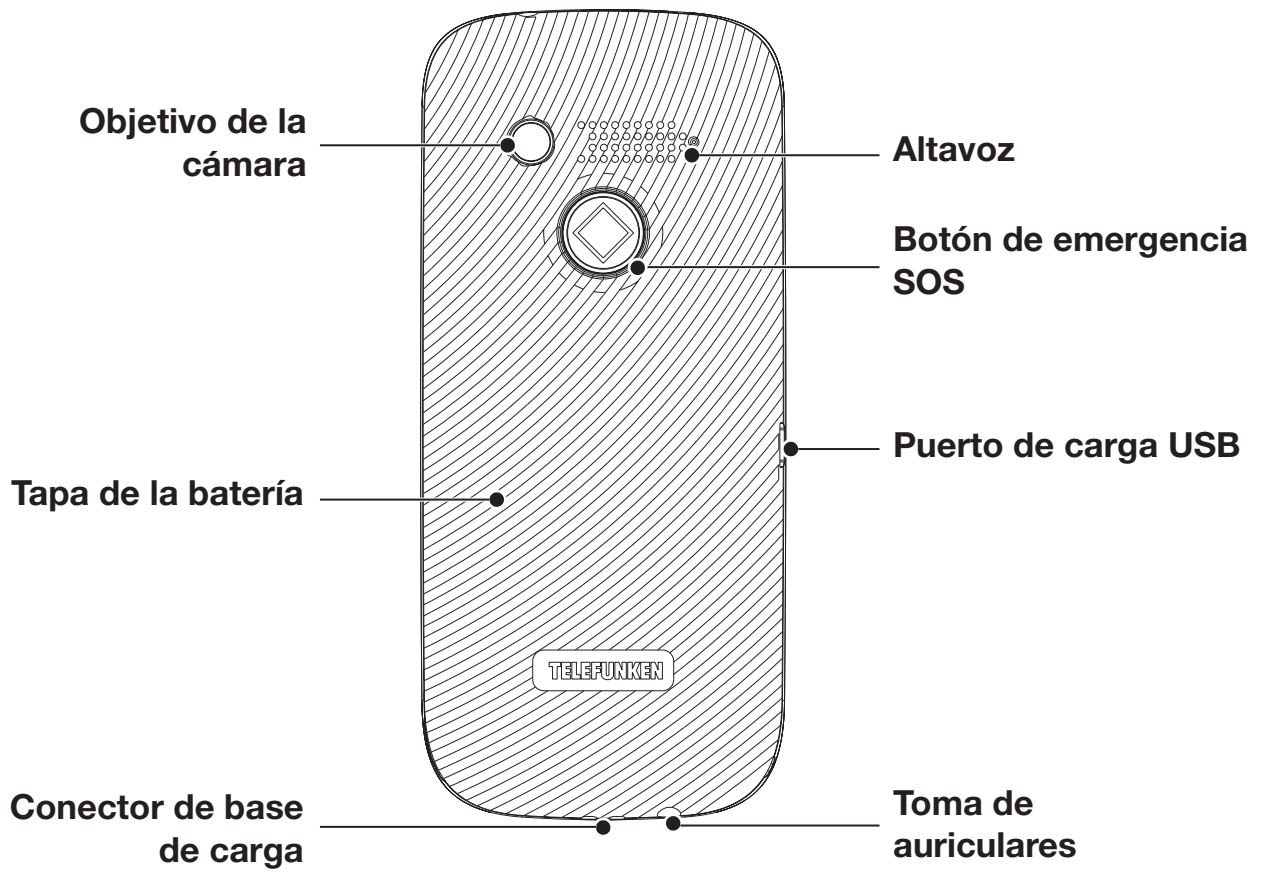



4. PRIMEROS PASOS

Prepare su teléfono, batería, tarjeta SIM, tarjeta de memoria (esto es imprescindible para la cámara y las funciones multimedia) y el cargador.

ADVERTENCIA:



- La unidad y los accesorios pueden contener piezas pequeñas. Mantenga todo este equipo fuera del alcance de niños pequeños.
- El adaptador eléctrico es el sistema de corte del suministro eléctrico al equipo. La toma de corriente debe encontrarse cerca del equipo y ser fácilmente accesible.

4.1 Instalación de la tarjeta SIM (no suministrada)

Para usar todos los servicios del teléfono móvil, tiene que darse de alta en una compañía de red móvil que le proporcionará una tarjeta SIM asignada a un único número de móvil.



ADVERTENCIA: No manipule ni raye la tarjeta SIM, ni la ponga en contacto con electricidad estática, polvo o humedad. Si la pierde, póngase en contacto de inmediato con su operador de red para obtener ayuda.

1. Apague su teléfono.
2. Retire la tapa trasera.
3. Instale una tarjeta SIM dentro de la ranura para tarjeta SIM.
Asegúrese de que los contactos de la tarjeta SIM estén mirando hacia abajo y que el borde biselado mire hacia arriba.

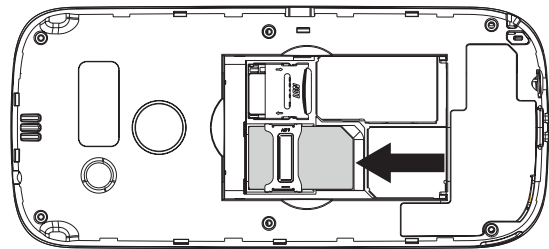
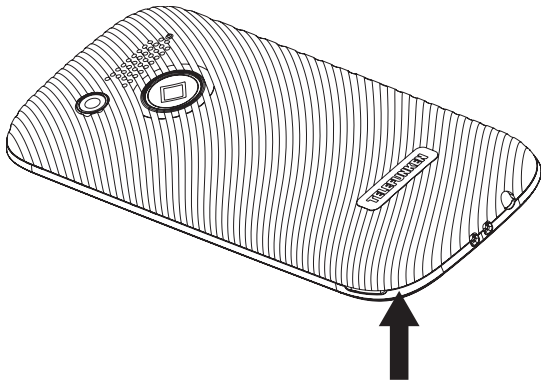

4.2 Instalación de la tarjeta de memoria (no suministrada)



ADVERTENCIA: Las tarjetas SIM y las microSD son piezas pequeñas, por lo que deben mantenerse fuera del alcance de los niños.

1. Apague su teléfono.
2. Abra la tapa del compartimento de la batería y retire la batería.
3. Deslice para liberar la cubierta de la tarjeta microSD e inserte la tarjeta de memoria en la ranura con la orientación correcta.
4. Deslice para bloquear la tapa de la tarjeta microSD.
5. Coloque la batería y cierre la tapa.

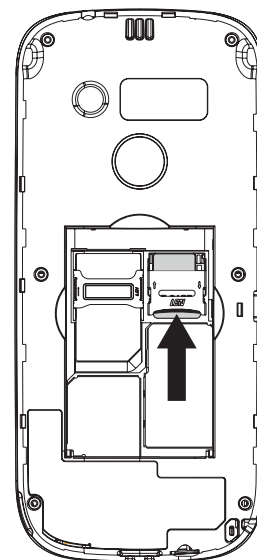

4.3 Instalación de la batería



Nota: Use únicamente baterías originales o baterías aprobadas por el fabricante. No use ninguna batería que no esté autorizada.

1. Retire la tapa de la batería.
2. Deslice la batería en el compartimento de la batería con sus contactos hacia abajo hacia los puntos de contacto del compartimento de la batería.
3. Coloque la batería y cierre la tapa.

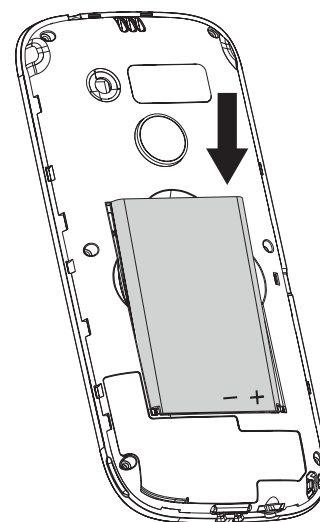



4.4 Carga de la batería



ADVERTENCIA: Cuando use un cargador de viaje y sus accesorios para cargar la batería, compruebe primero si son del fabricante o están aprobados por este. El uso de otros accesorios puede provocar daños en el teléfono móvil y suponer un peligro.



Nota:

- La batería viene parcialmente cargada.
- Cargue la batería únicamente en interiores y lugares secos.
- Inserte el conector micro USB cuidadosamente. Se acopla en un único sentido.
- El tiempo normal de carga es de 3 a 4 horas.
- No deje el teléfono cargando durante más de 12 horas.
- Limite las funciones multimedia para maximizar la vida de la batería.
- Cargue la batería rápidamente cuando esté agotada a una temperatura entre 0 °C y 45 °C.
- En condiciones de señal de red débil (menos de 2 barras), la vida de la batería se reduce.
- Extraiga la batería si no va a utilizar el teléfono durante un largo periodo de tiempo.







1. Conecte el cargador suministrado a una toma de corriente adecuada.
2. Conecte el otro extremo con conector micro USB al puerto de carga del teléfono. El  indicador de carga comienza a parpadear.
3. Cuando la batería esté completamente cargada, el indicador de carga deja de parpadear.
4. Una vez el teléfono se haya cargado por completo, desconecte el cargador del puerto de carga del teléfono y de la toma de corriente.

Una forma de cargar alternativa es utilizando la base de carga provista.

4.5 Encendido del teléfono

Mantenga la tecla roja  pulsada durante tres segundos para encender o apagar el teléfono. Si el teléfono no tiene insertada una tarjeta SIM o si esta está dañada, en pantalla aparecerá «**Inserte tarjeta SIM**».

4.6 Configuración por primera vez

1. Encienda el teléfono.
2. Para seleccionar un idioma para la visualización en pantalla, presione la tecla  para seleccionar su idioma de la lista de idiomas y luego presione la izquierda  o la tecla  para confirmar.
3. Si tiene una tarjeta SIM insertada, el teléfono la detectará y le solicitará el código PIN. Para introducir el código PIN, use el teclado para introducir números, luego presione la  izquierda o la tecla  para confirmar.
4. Para ajustar el día y la fecha, use las teclas  para seleccionar el campo de la hora, la fecha o el horario de verano. Utilice las teclas numéricas para introducir los valores. Para seleccionar una posición del dedo, presione la tecla **M1/M2**. Para activar o desactivar el horario de verano, presione la tecla **M1** o **M2**. Seleccione **OK** para confirmar los ajustes. Para modificar manualmente la fecha y la hora, acceda a **Menú > Configuraciones > Teléfono > Hora y Fecha > Definir fecha y hora**.

El teléfono ya está listo para su uso.

5. NAVEGAR POR EL MENÚ PRINCIPAL

5.1 Controles

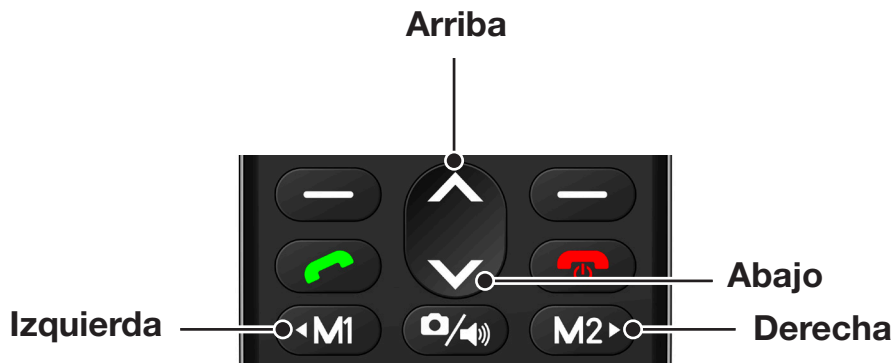

- Para acceder al menú principal, presione la tecla izquierda en el lado izquierdo del teclado.
- Para navegar hacia arriba y hacia abajo, presione la tecla . Para navegar hacia la izquierda y la derecha, presione la tecla **M1/M2**.
- Para confirmar una elección, presione la tecla izquierda o la tecla .
- Para volver o cancelar una opción, presione la tecla derecha o la tecla para volver a la pantalla principal.
- En la pantalla principal, mantenga presionada la tecla # para alternar entre los modos silencio, reunión y general.

5.2 Teclas de acceso directo

Hay dos teclas de acceso directo (y). Puede asignar una función a las teclas de acceso directo.

Para asignar una función a una tecla de acceso directo

1. Acceda a **Menú > Configuraciones > Teléfono > Accesos directos**.
2. Use las teclas / para seleccionar la tecla de acceso directo y presione la tecla izquierda para acceder a la lista de funciones.
3. Presione la tecla / para seleccionar una función y presione la tecla izquierda para confirmar.



5.3 Explicación de los iconos

Icono	Descripción
	Intensidad de la señal para SIM
	No hay señal o no hay tarjeta SIM
	Realizando llamada
	Nuevo mensaje MMS
	Mensaje MMS leído
	Nuevo mensaje SMS
	Envío de mensajes
	Tarjeta microSD insertada
	Modo General
	Modo silencioso
	Modo vibración

Icono	Descripción
	Bluetooth® activado
	Despertador activado
	Batería Llena
	Auriculares conectados (modo auriculares)
	Teclado Bloqueado
	Modo Cámara
	Grabadora de Sonido
	Modo avión activado
	Itinerancia. Se aplican tarifas diferentes, consulte con su proveedor de servicios



6. FUNCIÓN MODO SOS







La función SOS está diseñada para contactar a sus familiares u otras personas en caso de emergencia. La función SOS está desactivada por defecto. Cuando estas funciones están activadas, puede hacer una llamada de emergencia y enviar un mensaje SOS personalizado.

6.1 Activar la función SOS

1. Acceda a **Menú > Configuraciones SOS** y seleccione **Estado botón SOS**.
2. Presione la tecla  izquierda o la tecla  para seleccionar **Activar**.
3. Presione la tecla  derecha para **Guardar** los ajustes.

6.2 Añadir contactos de emergencia

Puede añadir hasta cinco contactos de emergencia (sus familiares, amigos, servicios especiales, etc.). La lista de números de teléfono del 1 al 5 indica la prioridad de la llamada. Recuerde informar a los contactos que se encuentran en su lista de emergencia.

1. Acceda a **Menú > Configuraciones SOS > Establecer los números SOS**.
2. Seleccione **Número 1** para la llamada de prioridad más alta, luego seleccione **Editar** mediante la tecla  izquierda o la tecla .
3. Seleccione **Introducir número** para introducir un número de teléfono o seleccione **Añadir de los contactos** para seleccionar un contacto de la agenda. Luego, presione la tecla  izquierda o la tecla  para confirmar.
 - Elimine una entrada mediante la tecla  derecha.
 - Salga de la entrada pulsando la tecla .
4. Repita el procedimiento anterior para configurar más números de emergencia.

6.3 Realización de una llamada SOS

Mantenga presionado el botón SOS en la parte posterior de su teléfono durante 3-5 segundos.



- El teléfono emitirá una alarma sonora (si está activada) y enviará un mensaje SOS personalizado (si está activado).
- Luego, el teléfono llamará a los números de la lista uno tras otro, cinco veces. Si la llamada no se responde ni se confirma en 20 segundos, el teléfono llamará al siguiente número.



Nota: Una vez que el contacto de emergencia responda la llamada SOS, tendrá que confirmarla presionando su tecla 0 antes de que transcurran 20 segundos. De lo contrario, el teléfono colgará la llamada y llamará al siguiente contacto de emergencia.

Le recomendamos que notifique a todos sus contactos de emergencia que están en su lista de emergencia y que deben presionar la tecla 0 si reciben una llamada SOS.

6.4 Activación de la función SMS

1. Acceda a **Menú > Configuraciones SOS** y seleccione **SMS SOS**.
2. Presione la tecla  izquierda o la tecla  para seleccionar **Activar**.
3. Presione la tecla  derecha para **Guardar** los ajustes.

6.5 Editar un mensaje SMS

El mensaje SOS se envía a los contactos de emergencia cuando se inicia la llamada SOS. Por defecto, el mensaje le solicitará al contacto de emergencia que pulse la tecla «0» para aceptar la llamada.

1. Acceda a **Menú > Configuraciones SOS > SOS mensaje**.
2. Introduzca el mensaje mediante el teclado y, a continuación, presione la  izquierda para confirmar.



6.6 Ajustes del sonido de alarma SOS

1. Acceda a **Menú > Configuraciones SOS** y seleccione **Alarma SOS**.
2. Presione la tecla izquierda o la tecla para seleccionar **Activar** o **Desactivar**.
3. Presione la tecla derecha para **Guardar** los ajustes.

7. FUNCIONES BÁSICAS

7.1 Hacer una llamada

Hay seis maneras de realizar una llamada. Elija una de estas maneras como se muestra a continuación y luego presione la tecla para iniciar la llamada.

- Desde la pantalla principal, introduzca el número directamente usando el teclado.
- Presione la tecla para acceder al registro de llamadas y seleccione el número al que desea llamar.
- Acceda a **Menú > Contactos**, o pulse la tecla derecha para acceder a la agenda. Seleccione un contacto.
- Desde la pantalla principal, mantenga presionada una tecla numérica (2 a 9) para realizar una marcación rápida. Para más información, vea "7.5 Hacer una llamada de marcación rápida" en la página 17.
- Desde la pantalla principal, presione la tecla **M1** o **M2** para realizar una llamada directa. Para más información, vea "7.6 Realizar una llamada directa" en la página 18.
- Desde la pantalla principal, presione la tecla para acceder a la marcación rápida para contacto con foto. Para más información, vea "7.7 Realizar una llamada a un contacto con foto" en la página 18.

Para finalizar una llamada, presione la tecla .



Consejo: Para ajustar el volumen durante la llamada, presione la tecla o .

7.2 Responder una llamada entrante

Hay dos maneras de responder una llamada:

- Presione la tecla para responder una llamada.
- Presione la tecla izquierda y, a continuación, seleccione **Opciones > Responder**.

Para finalizar una llamada, presione la tecla .



Consejo: Para silenciar la llamada entrante sin rechazarla, presione la tecla derecha.

- Durante una llamada, presione la tecla derecha para seleccionar **M. libres** para activar el altavoz o **Teléfono** para desactivar el altavoz.
- Durante una llamada, presione la tecla izquierda y seleccione **Opciones** para ver las opciones disponibles:
 - **Pendiente** → Poner la llamada actual en espera. Seleccione **Opciones > Pendiente** para poner la llamada actual en espera. Para recuperar la llamada que está en espera, seleccione **Opciones > Reanudar**.



- **Finalizar llamada** → Finaliza la llamada actual.
- **Nueva llamada** → Hace una llamada o guarda un número de teléfono. Seleccione **Opciones > Nueva llamada** e introduzca un número de teléfono. A continuación, seleccione **Opciones > Llamar** para llamar al número o acceda a **Guardar en contactos** para guardar el número.
- **Contactos** → Acceder a la agenda.
- **Llamadas** → Acceder al historial de llamadas.
- **Mensajes** → Acceder al menú de Mensajes. Editar y enviar un mensaje.
- **Grabador de sonidos** → Grabar la llamada actual. Seleccione **Opciones > Grabador de sonidos** para empezar a grabar. Para detener la grabación, seleccione **Parar** en la interfaz de grabación de sonido. El archivo grabado se guardará en la tarjeta de memoria o en el teléfono. Para reproducir el archivo grabado, acceda a **Multimedia > Reproductor de audio > Lista**.
- **Mudo** → Encender o apagar el micrófono.
- **Volumen llamada** → Ajustar el volumen de la llamada.

7.3 Uso del buzón de voz

1. Para editar el número y el nombre de su buzón de voz, mantenga presionada la tecla **[1=]** en la pantalla principal.
2. Presione la tecla **[←]** izquierda cuando se le solicite.
3. Presione la tecla **▲/▼** para seleccionar el campo del nombre o del número y, a continuación, introduzca el nombre o el número mediante el teclado. A continuación, seleccione **Opciones > Guardar** para confirmar.

7.4 Uso de los registros de llamada



En este menú, usted puede explorar todas las llamadas: Llamadas perdidas, llamadas realizadas, llamadas recibidas y Todas las llamadas. También podrá eliminar todos los registros de llamada.

- Desde el menú **Llamadas perdidas, Llamadas realizadas, Llamadas recibidas y Todas las llamadas**, presione la tecla **[←]** izquierda para ver la lista de llamadas y presione la tecla otra vez para ver las opciones disponibles:

- **Ver** → Ver el nombre, número, hora, número de veces y tipo de llamada (llamada de voz).
- **Llamar** → Llamar al número seleccionado.
- **Enviar SMS** → Enviar un mensaje SMS al número seleccionado.
- **Enviar MMS** → Enviar un mensaje MMS al número seleccionado.
- **Guardar en contactos** → Guardar el número en un contacto nuevo o existente. Para más información, vea "Añadir un registro de llamada a un contacto nuevo o existente" en la página 17. Esta opción solo está disponible si el número no está en algún contacto.



- **Añadir a la lista negra** → Añadir el número a la lista negra. Cuando este número llame, será rechazado automáticamente. Para más información, vea "Añadir un registro de llamada a la lista negra" en la página 17. Para eliminar el número de la lista negra, acceda a "9. GUÍA DE AJUSTES" en la página 32.
- **Editar antes de llamar** → Edita el número de teléfono antes de llamar.
- **Borrar** → Eliminar el número seleccionado del registro de llamadas.



Consejo: También se puede acceder directamente a los registros de llamadas presionando la tecla . En este caso, aparecerán mezcladas las llamadas perdidas, realizadas y recibidas.

Ver registro de llamadas

1. Acceda a **Menú > Llamadas**.
2. Presione la tecla para seleccionar **Llamadas perdidas**, **Llamadas realizadas**, **Llamadas recibidas** o **Todas las llamadas**.
3. Presione la tecla izquierda para ver una lista de las llamadas perdidas, llamadas realizadas, llamadas recibidas o llamadas rechazadas respectivamente.

Añadir un registro de llamada a un contacto nuevo o existente

1. Desde la lista de **Llamadas perdidas**, **Llamadas realizadas**, **Llamadas recibidas** o **Todas las llamadas**, seleccione el número que desea guardar.
2. Seleccione **Opciones > Guardar en contactos** y, a continuación, presione la tecla izquierda.
3. Elija dónde desea guardar su contacto (tarjeta SIM o teléfono) y luego, presione la tecla izquierda.
4. En la interfaz de edición de contactos, introduzca el nombre y el número de teléfono y, a continuación, seleccione **Opciones > Guardar** para guardarlo.

Añadir un registro de llamada a la lista negra

1. Desde la lista de **Llamadas perdidas**, **Llamadas realizadas**, **Llamadas recibidas** o **Todas las llamadas**, seleccione el número que desee guardar en la lista negra.
2. Seleccione **Opciones > Añadir a la lista negra**.
3. Presione la tecla izquierda para confirmar. Las llamadas recibidas desde el número seleccionado serán rechazadas.

7.5 Hacer una llamada de marcación rápida

Es posible asignar una marcación rápida a las teclas numéricas: de la 2 a la 9.

Configurar una marcación rápida

1. Acceda a **Menú > Contactos**.
2. Seleccione **Opciones > Ajustes > Marcación rápida > Configurar número**.
3. Use las teclas para seleccionar una tecla de la 2 a la 9.
4. Presione la tecla izquierda y, a continuación, use las teclas para seleccionar un contacto de la agenda.
5. Repita los pasos anteriores para configurar más teclas para marcación rápida.

Cómo realizar una llamada de marcación rápida

- Desde la pantalla principal, mantenga presionada una de las teclas numéricas 2 a 9 para llamar al número de teléfono asignado.

Asegúrese de que la función de marcación rápida esté activada. Acceda a **Menú > Contactos > Opciones > Ajustes > Marcación rápida > Estado > Activado**.

7.6 Realizar una llamada directa

También es posible asignar una llamada directa a las teclas: **M1** y **M2**.

Configurar una llamada directa

1. Acceda a **Menú > Contactos**.
2. Seleccione **Opciones > Ajustes > Número directo**.
3. Use las teclas **▲/▼** para seleccionar **Número M1** o **Número M2**.
4. Presione la tecla **⏪** izquierda y, a continuación, presione la tecla **▲/▼** para seleccionar **Introducir número** para escribir el número de teléfono, o seleccione **Añadir de los contactos** para seleccionar un contacto de la agenda.
5. Repita los pasos anteriores para configurar otra tecla para llamada directa.

Realizar una llamada directa

- Desde la pantalla principal, solo tiene que presionar **M1** o **M2**.

7.7 Realizar una llamada a un contacto con foto

Es posible asignar hasta ocho números de teléfono como marcación rápida para contactos identificados por foto.

Configurar marcación rápida para contactos con foto

1. Acceda a **Menú > Contactos**.
2. Seleccione **Opciones > Ajustes > Fotocontactos**.
3. Presione la tecla **⏪** izquierda y, a continuación, use las teclas **▲/▼** para seleccionar un número, entre el 1 y el 8, en el que guardar el número de teléfono.
4. Seleccione **Opciones > Editar**. A continuación, introduzca el nombre y el número mediante el teclado.
5. Presione la tecla **⏪** izquierda y seleccione **Guardar** para confirmar.

Cómo realizar una llamada a un contacto con foto

1. Desde la pantalla principal, presione la tecla **▼** para seleccionar un número asociado a una foto, entre el 1 y el 8, en el que se ha guardado el número de teléfono.
2. Pulse la tecla **☎** para realizar una llamada.



Consejo: Para acceder a los contactos de marcación rápida, asegúrese de que la tecla **▼** esté configurada como acceso a contactos de marcación rápida (acceda a: **Menú > Configuraciones > Teléfono > Accesos directos > Baja > Fotocontactos**).

7.8 Uso de la agenda (Menú contactos)

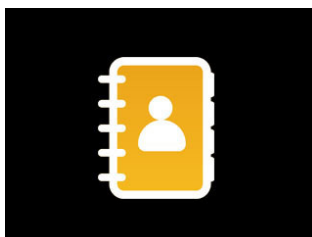

Puede almacenar información de contactos en el Directorio. Los contactos pueden guardarse tanto en la tarjeta SIM como en el teléfono. La memoria del teléfono puede albergar hasta 200 contactos.



Acceso a la agenda

1. Acceda a **Menú > Contactos**. Desde la pantalla principal, presione la tecla derecha para acceder a la agenda de teléfonos.
2. Presione la tecla izquierda para ver las opciones disponibles:

- **Ver** → Mostrar nombre y número de contacto seleccionado.
- **Enviar SMS** → Enviar un mensaje SMS al contacto seleccionado.
- **Enviar MMS** → Enviar un mensaje MMS al contacto seleccionado.
- **Llamar** → Llamar al contacto seleccionado.
- **Editar** → Editar el contacto seleccionado.
- **Borrar** → Eliminar el contacto seleccionado de una lista de contactos.
- **Copiar** → Copiar el contacto seleccionado desde la tarjeta SIM al teléfono y viceversa.
- **Marcar varios** → Seleccionar varios o todos los contactos para enviar un mensaje SMS, o para eliminarlos.
- **Ajustes** → Acceda a los ajustes de los números de marcación rápida/ números directo/contactos con foto/almacenamiento preferido y compruebe el estado de la memoria.

Buscar un contacto

1. Acceda a **Menú > Contactos**.
2. Presione cualquier tecla numérica de la 2 a la 9, el cursor se resaltará en el cuadro de búsqueda.
3. Utilice el teclado para introducir las palabras clave de búsqueda. Se mostrarán los contactos pertinentes en la pantalla.

Agregar un nuevo contacto

1. Acceda a **Menú > Contactos**.
2. Seleccione **Añadir contacto nuevo**, luego presione la tecla izquierda.
3. Seleccione **Teléfono** o **A SIM** para guardar el contacto. Luego, presione la tecla izquierda para confirmar. Tenga en cuenta que la opción de guardar **A SIM** ofrece menos opciones.
4. Si selecciona **Teléfono**, introduzca el nombre del contacto, el número de teléfono, la foto identificativa y el tono de llamada. Si selecciona **A SIM**, introduzca el nombre del contacto y el número de teléfono.
5. Seleccione **Opciones > Guardar** presionando la tecla izquierda para guardar la información del nuevo contacto.





Consejo: Si guarda un contacto en el teléfono, el nombre del contacto aparece marcado con el símbolo de un teléfono. Si guarda un contacto en la tarjeta SIM, el nombre del contacto aparece marcado con el símbolo de una tarjeta SIM.

Ver información de contacto



1. Acceda a **Menú > Contactos**.
2. Presione la tecla para seleccionar un contacto.
3. Seleccione **Opciones > Ver**.
4. Presione la tecla izquierda para ver la información de contacto.

Editar información de contacto



1. Acceda a **Menú > Contactos**.
2. Presione la tecla para seleccionar un contacto.

3. Seleccione **Opciones** > **Editar** y presione la tecla  izquierda.
4. Edite la información de contacto.
5. Seleccione **Opciones** > **Guardar** mediante la tecla  izquierda para guardar los cambios.





Enviar un mensaje SMS/MMS a un contacto

1. Acceda a **Menú** > **Contactos**.
 2. Presione la tecla / para seleccionar un contacto.
 3. Seleccione **Opciones** > **Enviar SMS** o **Enviar MMS**.
 4. Presione la tecla  izquierda para entrar a la interfaz del mensaje.
 5. Cuando haya completado el mensaje, seleccione **Opciones** > **Enviar a** y, a continuación, pulse otra vez **Opciones** > **Enviar** para enviar el mensaje.
- Para más información sobre escribir mensajes SMS y MMS, véase "Enviar mensajes de texto (SMS)" en la página 21 y "Enviar mensajes multimedia (MMS)" en la página 22.





Llamar a un contacto

1. Acceda a **Menú** > **Contactos**.
2. Presione la tecla / para seleccionar un contacto.
3. Seleccione **Opciones** > **Llamar** y presione la tecla  izquierda.

Eliminar un contacto

1. Acceda a **Menú** > **Contactos**.
2. Presione la tecla / para seleccionar un contacto.
3. Seleccione **Opciones** > **Borrar** y presione la tecla  izquierda. Aparecerá un mensaje de confirmación.
4. Presione la tecla  izquierda para confirmar. Para cancelar la eliminación, presione la tecla  derecha.

Copiar contactos de la tarjeta SIM al teléfono y viceversa

1. Acceda a **Menú** > **Contactos**.
2. Presione la tecla / para seleccionar un contacto. Un contacto guardado en el teléfono o en la tarjeta SIM aparece marcado con el símbolo de un teléfono o una tarjeta SIM respectivamente.
3. Seleccione **Opciones** > **Copiar** y presione la tecla  izquierda.
4. Seleccione **Teléfono** o **A SIM** para guardar el contacto. Luego, presione la tecla  izquierda para confirmar.

Si guarda un contacto en el teléfono, el nombre del nuevo contacto aparece marcado con el símbolo de un teléfono. Si guarda un contacto en la tarjeta SIM, el nombre del nuevo contacto aparece marcado con el símbolo de una tarjeta SIM.

Comprobación del estado de la memoria

1. Acceda a **Menú** > **Contactos**.
2. Seleccione **Opciones** > **Ajustes** > **Estado de memoria** y presione la tecla  izquierda.
3. Compruebe el estado de la memoria de la tarjeta SIM y el teléfono.

7.9 Envío de mensajes







1. Acceda a **Menú > Mensajes**.
2. Presione la tecla  izquierda para ver las opciones disponibles:

- **Escribir mensajes** → Escribir mensajes SMS y MMS.
- **Buzón de entrada** → Ver mensajes recibidos.
- **Borradores** → Ver mensajes en borrador.
- **Buzón de salida** → Ver mensajes que el teléfono está enviando
- **Enviados** → Ver mensajes enviados.
- **Plantillas SMS** → Ver y editar plantillas de texto.
- **Ajustes** → Gestionar mensajes SMS y MMS.

Enviar mensajes de texto (SMS)

1. Acceda a **Menú > Mensajes > Escribir mensaje > SMS** para entrar en la interfaz de edición de texto.
2. Escriba el mensaje y presione la tecla  izquierda para abrir el menú de **Opciones**.
3. Seleccione **Enviar a**. A continuación, seleccione **Introducir número** para introducir un número de teléfono, o seleccione **Añadir de los contactos** para seleccionar un contacto de la agenda.
4. Seleccione **Opciones > Enviar** para enviar el mensaje.

➤ Cuando edite un mensaje (SMS), presione la tecla  izquierda para ver las opciones disponibles:

- **Enviar a** → Acceder a la interfaz para introducir el número directamente o seleccionar el número de la guía telefónica.
- **Insertar símbolos** → Seleccionar un carácter especial para insertarlo en el mensaje.
- **Idioma de escritura** → Seleccione un idioma para el texto.
- **Introducir plantilla** → Introducir un mensaje predeterminado. Puede agregar o editar plantillas en: **Menú > Mensajes > Plantillas SMS**.
- **Añadir info contacto** → Acceder a la agenda para seleccionar e introducir un número de contacto o un nombre en el contenido del mensaje.
- **Guardar en borradores** → Guardar el mensaje en la carpeta de **Borradores** para mandarlo más tarde.
- **Salir** → Salir de la interfaz de escritura del texto.

Cómo escribir usando el teclado numérico

- Las letras del alfabeto están dispuestas en las teclas numéricas del 2 al 9.
- Siempre que esté en el modo de entrada de texto, el teléfono móvil cambiará automáticamente al modo de letras para introducir un nombre, enviar un mensaje o escribir una nota.
- Las letras escritas mediante las teclas numéricas se introducen en función de cuantas veces pulse la tecla. Esto se denomina modo de pulsación múltiple.
- Por ejemplo, para escribir el nombre **John**, pulse:
 - > tecla **5** una vez para la J,
 - > tecla **6** tres veces para la O,
 - > tecla **4** dos veces para la H, y
 - > tecla **6** dos veces para la N
- Para insertar un espacio, presione la tecla **0**.
- Si se ha equivocado y desea eliminar alguna letra presione la tecla  derecha.

- Presione la tecla **1** varias veces para ver signos de puntuación más comunes.
- Presione la tecla ***** para acceder al teclado virtual de caracteres especiales, presione la tecla **^/√/M1/M2**. para seleccionar el carácter deseado y presione la tecla **⏪** izquierda para confirmar.



Consejo: En el modo multi-pulsación, si la siguiente letra está en la misma tecla, espere 1 segundo o presione la tecla de dirección hacia abajo (√).

Cómo seleccionar el método de entrada (abc, Abc y ABC)

- En la interfaz de edición del texto, presione la tecla **#** para cambiar entre los 4 métodos de entrada siguientes:

1. Abc
2. abc
3. ABC
4. 123

Cómo seleccionar el idioma del texto

- En la interfaz de edición del texto, seleccione **Opciones > Idioma de escritura**. A continuación, use las teclas **^/√** para seleccionar un idioma y presione la tecla **⏪** izquierda para confirmar.

Enviar mensajes multimedia (MMS)

El envío de MMS es similar al de SMS. La principal diferencia es que se añaden archivos multimedia. Utilice MMS para enviar archivos adjuntos como imágenes o archivos de música.



Nota: Se necesita una tarjeta de memoria para crear y guardar un mensaje MMS. Es posible instalar una tarjeta de memoria microSD de hasta 32 GB.

1. Acceda a **Menú > Mensajes > Escribir mensajes > MMS** y presione en la tecla **⏪** izquierda para entrar en la interfaz de edición de texto.
2. Escriba el mensaje y pulse la tecla **⏪** izquierda para acceder al menú **Opciones** e insertar un archivo de imagen/sonido/vídeo (consulte la lista siguiente para conocer más detalles).
3. Seleccione **Enviar a**. A continuación, seleccione **Introducir número** para introducir un número de teléfono, o seleccione **Añadir de los contactos** para seleccionar un contacto de la agenda.
4. Seleccione **Opciones > Enviar** para enviar el mensaje.

➤ Cuando edite un mensaje (MMS), presione la tecla **⏪** izquierda para ver las opciones disponibles:

- **Enviar a** → Use esta función para introducir el número directamente o seleccionar el número de la guía telefónica.
- **Insertar símbolos** → Seleccionar un carácter especial para insertarlo en el mensaje.
- **Idioma de escritura** → Seleccionar un idioma para el texto.
- **Añadir imagen** → Acceder a la lista de fotos para seleccionar y añadir una imagen. Use las teclas **^/√** para seleccionar un archivo de foto y presione la tecla **⏪** izquierda.



- **Añadir sonido** → Acceder a la lista de archivos de audio para seleccionar e insertar uno. Use las teclas **▲/▼** para seleccionar un archivo de audio y presione la tecla **⏪** izquierda.
- **Añadir vídeo** → Acceder a la lista de archivos de vídeo para seleccionar e insertar uno. Use las teclas **▲/▼** para seleccionar un archivo de vídeo y presione la tecla **⏪** izquierda.
- **Añadir asunto** → Cree un asunto para el mensaje.
- **Previsualizar MMS** → Previsualizar (reproducir) un mensaje antes de mandarlo.
- **Opciones de presentación** → Añadir una diapositiva y establecer el tiempo de reproducción.
- **Opciones avanzadas** → Inserte un mensaje predefinido e introduzca un archivo adjunto.
- **Guardar** → Guardar el mensaje en la carpeta de **Borradores** para mandarlo más tarde.

Gestionar mensajes del buzón de entrada

Al recibir un mensaje nuevo, aparece una alerta en la parte superior de la pantalla.

1. Acceda a **Menú > Mensajes > Buzón de entrada** para acceder a la lista de mensajes.
2. Seleccione un mensaje y presione la tecla **⏪** izquierda para ver las opciones siguientes (si estuvieran disponibles):

- **Ver** → Abrir y ver el mensaje.
- **Responder por SMS** → Responder con un SMS al remitente.
- **Responder por MMS** → Responder con un MMS al remitente.
- **Llamar al remitente** → Llamar al remitente.
- **Reenviar** → Reenviar un mensaje recibido a otra persona.
- **Borrar** → Eliminar el mensaje seleccionado.
- **Borrar todo** → Eliminar todos los mensajes recibidos.
- **Guardar en contactos** → Añadir el número de teléfono del remitente a la agenda.
- **Detalles** → Consultar información como el número de remitente, la fecha, la hora y el lugar de almacenamiento.



Consejo: Dependiendo del tipo de mensaje recibido, algunas de las opciones anteriores no estarán disponibles.

7.10 Usar perfiles de sonido

El menú **Perfiles** de sonido permite personalizar el tono de llamada, el de las teclas y el de marcación. También es posible establecer el tipo de tono de llamada, ajustar el volumen del tono de llamada, etc.

1. Acceda a **Menú > Configuraciones > Perfiles** y establezca el modo del tono de llamada: **General/Mudo/Conferencia/Exterior**. Presione la tecla **⏪** izquierda para ver las **Opciones**.
 - Para activar el modo seleccionado, pulse **Seleccionar** y, a continuación, **Activar**.
 - Para restablecer el modo seleccionado con los perfiles predeterminados, pulse **Seleccionar** y, a continuación **Reiniciar** (no aplicable al modo **Silencio**).
 - Para personalizar el modo seleccionado, pulse **Seleccionar** y, a continuación, **Personalizar** para acceder a las funciones disponibles (no aplicable al modo **Silencio**):



- **Tipo de alerta** → Seleccionar un tipo de alerta de las llamadas entrantes: **Solo sonar, Solo vibración, Tono y vibración, Vibración y después tono.**
- **Tipo de tono** → Seleccionar un tipo de tono de llamada de las llamadas entrantes: **Repetición y Un pitido.**
- **Timbre** → Seleccionar un tono de llamada para las llamadas entrantes entre los tonos de llamadas del teléfono o archivos de audio guardados.
- **Volumen** → Ajustar el volumen de las llamadas entrantes.
- **Mensaje** → Seleccionar un tono de llamada para los mensajes entrantes.
- **Teclado numérico** → Activar o desactivar el tono de tecla.
- **Volumen teclado** → Ajustar el volumen de un tono de tecla.
- **Vocalización teclado** → Activar o desactivar la indicación acústica de las teclas numéricas cuando se marca un número de teléfono.



Consejo: En la pantalla principal, mantenga presionada la tecla # para cambiar entre los modos **General, Mudo y Conferencia.**

7.11 Uso de la sección multimedia

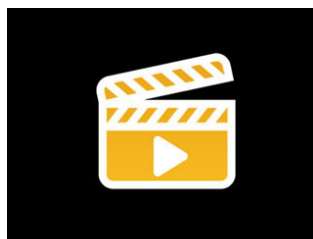

Nota: Es necesaria una tarjeta de memoria para utilizar las funciones multimedia. Es posible instalar una tarjeta de memoria microSD de hasta 32 GB.

- La sección **Multimedia** actúa como un centro de acceso a las siguientes herramientas del teléfono:
 - **Cámara** → Véase "Uso de la cámara" en la página 24.
 - **Videograbadora** → Véase "Usar la grabadora de vídeo" en la página 25.
 - **Imágenes** → Véase "Uso del visualizador de imágenes" en la página 25.
 - **Reproductor de vídeo** → Véase "Uso del reproductor de vídeo" en la página 26.
 - **Reproductor de audio** → Véase "Uso del reproductor de audio" en la página 26.
 - **Dictáfono** → Véase "Uso de la grabadora de sonido" en la página 27.

Uso de la cámara

Este teléfono está equipado con una cámara integrada de 0,3 MP. Se puede acceder desde la pantalla principal presionando la tecla . Una vez estemos en el menú de la **Cámara**, presione otra vez la tecla para tomar una foto. También puede acceder al **Menú > Multimedia** y seleccionar **Cámara** para acceder a la cámara.

- Cuando esté en el modo Cámara, presione la tecla izquierda para ver las opciones disponibles:



- **Cambiar a vídeo** → Acceder al modo de grabación de vídeo.
- **Imágenes** → Mostrar y administrar todas las imágenes guardadas en el teléfono y la tarjeta de memoria.
- **Ajustes de cámara** → Cambiar la configuración de la cámara: **Modo de escena** (automático/nocturna); **Balance de blanco** (seleccionar el modo de balance de blancos que mejor se ajuste a las condiciones de luz); **Temporizador** (establecer los tiempos de retardo de disparo, o desactivar el temporizador de disparo).
- **Ajustes de imagen** → Seleccionar el tamaño y la calidad de la imagen.
- **Ajustes de efecto** → Seleccionar los tonos de color y estilo de una imagen.
- **Almacenamiento** → Seleccionar la ubicación (teléfono o tarjeta de memoria).
- **Restaurar ajustes** → Restaurar los ajustes predeterminados de fábrica relacionados con la cámara.

Usar la grabadora de vídeo

Acceda a **Menú > Multimedia > Videograbadora**.

➤ Desde el menú de grabación de vídeo, presione la tecla **⏮** para iniciar, pausar o reanudar la grabación. Presione la tecla **⏸** derecha para finalizar la grabación. Presione la tecla **⏪** izquierda para ver las opciones disponibles:

- **Cambiar a cámara** → Acceder al modo cámara.
- **Ajustes de vídeo** → Cambiar las diferentes configuraciones de vídeo: **Anti-parpadeo** (cambiar frecuencias para eliminar el parpadeo de los vídeos); **Calidad de vídeo** (seleccionar la calidad del vídeo).
- **Almacenamiento** → Seleccionar la ubicación preferida (teléfono o tarjeta de memoria).

Uso del visualizador de imágenes

Acceda a **Menú > Multimedia > Imágenes**. El visor de imágenes le permite ver las fotos en formato JPG.

➤ Desde el modo **Imágenes**, las fotos aparecen como miniaturas. Presione la tecla **▲/▼/M1/M2** para seleccionar una foto. Presione la tecla **⏪** izquierda para ver las opciones disponibles:

- **Ver** → Ver la imagen seleccionada en pantalla completa.
- **Estilo de navegación** → Seleccionar un estilo de navegación para ver las imágenes en una lista o en una matriz.
- **Enviar** → Enviar la imagen seleccionada a amigos por MMS o Bluetooth®.
- **Usar como** → Seleccionar una imagen para establecer como fondo de pantalla.
- **Renombrar** → Cambiar el nombre de una foto seleccionada.
- **Borrar** → Eliminar la imagen seleccionada.
- **Ordenar por** → Ordenar las imágenes por nombre, tipo, hora o tamaño.
- **Almacenamiento** → Acceder a las imágenes guardadas en el teléfono o tarjeta de memoria.
- **Información de imagen** → Ver los detalles de la imagen seleccionada.

Uso del reproductor de vídeo



Consejos:

- El reproductor de vídeo permite ver archivos de vídeo en varios formatos: AVI, FLV, MP4 y 3GP.
- Para subir o bajar el volumen, presione la tecla ▲ o la tecla ▼.

Acceda a **Menú > Multimedia > Reproductor de vídeo**. Desde el menú del reproductor de vídeo, use las teclas ▲/▼ para seleccionar un vídeo y pulse **Opciones > Abrir** para iniciar la reproducción del vídeo.

- ▶ Presionar para acceder al menú de opciones
- ▶ Presionar para ir al vídeo anterior
- ▶ Mantener pulsado para retroceder

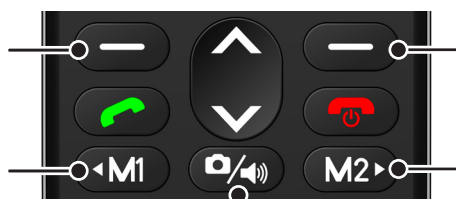

▶ Presionar para reproducir/pausar

- ▶ Presionar para salir del reproductor de vídeo o del menú de opciones
- ▶ Presionar para ir al vídeo siguiente
- ▶ Mantener pulsado para adelantar rápidamente

▶ Durante la reproducción de un vídeo, presione la tecla # para ver el vídeo a pantalla completa, presione la tecla * para detener el vídeo y presione la tecla ☐ izquierda para acceder a la siguiente opción:

- **Repetición automática** → Activar o desactivar el modo de repetición automática. Si la repetición automática está activada, el vídeo se reproducirá en bucle.

Uso del reproductor de audio



Consejos:

- El reproductor de audio le permite escuchar los archivos de audio en varios formatos: WAV, AMR, MP3, MIDI, AAC.
- Para subir o bajar el volumen, presione la tecla ▲ o la tecla ▼.

Acceda a **Menú > Multimedia > Reproductor de audio**. Desde el menú del reproductor de audio, presione la tecla ☐ para iniciar, pausar o reanudar la reproducción.

- ▶ Archivo de audio anterior
- ▶ Mantener pulsado para retroceder

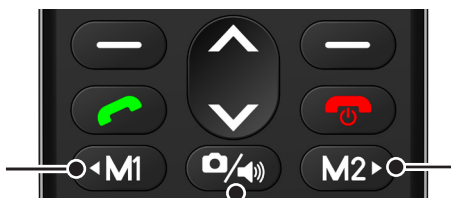

▶ Presionar para reproducir/pausar

- ▶ Archivo de audio siguiente
- ▶ Mantener pulsado para adelantar rápidamente

▶ Durante la reproducción del audio, presione la tecla ☐ izquierda para acceder a la lista de archivos de audio y vuelva a pulsar la tecla ☐ izquierda para ver las opciones disponibles:





- **Abrir** → Iniciar la reproducción del archivo de audio seleccionado.
- **Detalles** → Visualizar el tamaño y la duración total del archivo de audio seleccionado.
- **Actualizar lista** → Actualizar la lista de música.
- **Configuraciones** → Acceder a la lista de reproducción del teléfono o tarjeta de memoria; activar o desactivar la generación de una lista de reproducción automática; seleccionar el modo de repetición; activar o desactivar la reproducción aleatoria; activar o desactivar la reproducción en segundo plano.

Uso de la grabadora de sonido



Consejo: La grabadora de sonido le permite grabar audio en formato WAV.

Acceda a **Menú > Multimedia > Dictáfono**.

- ▶ Desde el menú Dictáfono, presione la tecla  izquierda para ver las opciones disponibles:
 - **Nueva grabación** → Empezar a grabar audio.
 - **Lista** → Acceder y reproducir el audio grabado.
 - **Configuraciones** → Cambiar las configuraciones: **Almacenamiento** (seleccionar el teléfono o la tarjeta de memoria como lugar de almacenamiento); **Calidad de audio** (seleccionar la calidad del audio a grabar).
- ▶ Durante la grabación, presione la tecla  izquierda para pausar o reanudar la grabación y la tecla  derecha para detener la grabación.

7.12 Uso de la radio FM

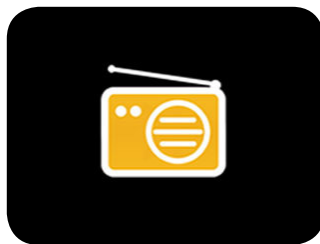

▶ **Cambiar a una emisora de radio de menor frecuencia**

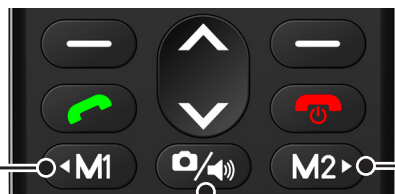

▶ **Cambiar a una emisora de radio de mayor frecuencia**

▶ **Presionar para iniciar o pausar la reproducción de la radio.**

Este teléfono está equipado con una radio FM, que se puede usar con o sin auriculares conectados. Sin embargo, se recomienda conectar los auriculares, puesto que actúan como antena externa.

► Desde el menú de **Radio FM**, presione la tecla  izquierda para ver las opciones disponibles:

- **Lista de canales** → Mostrar la lista de estaciones de radio guardadas.
- **Busqueda manual** → Introducir directamente la frecuencia para buscar una emisora de radio.
- **Búsqueda automática** → Buscar y guardar automáticamente emisoras de radio en su zona.
- **Configuraciones** → Activar la reproducción en segundo plano; seleccionar la calidad del audio; seleccionar el teléfono o la tarjeta de memoria para almacenar el archivo grabado actual.
- **Grabar** → Grabar los programas de radio actuales.
- **Lista archivos** → Oír y gestionar los archivos de programas de radio grabados.



Consejo: Para subir o bajar el volumen, presione la tecla  o la tecla .

7.13 Conexión al PC/MAC

Conecte primero el cable USB a un puerto de ordenador y luego conecte el conector micro USB al puerto de carga del teléfono.

- Una vez conectado, el teléfono se carga y el menú emergente de **Almacenamiento masivo** pregunta si quiere acceder a los archivos multimedia del teléfono a través del ordenador.
- Si marca la casilla, será posible acceder a los archivos a través del PC. Si no la marca, no podrá acceder a los archivos a través del PC.







Nota: El teléfono también se carga cuando está conectado a PC / MAC.

8. USO DE HERRAMIENTAS ADICIONALES



Nombre de la herramienta	Descripción
<p>Calendario</p>	<div style="background-color: #cccccc; padding: 10px; margin-bottom: 10px;"> <p>Nota:</p> <ul style="list-style-type: none"> ▪ El día marcado con el cuadrado amarillo es la fecha de hoy. ▪ Los días marcados con una nota son días con eventos existentes. </div> <ul style="list-style-type: none"> ➤ Para desplazarse por el Calendario, presione la tecla M1/M2/▲/▼. ➤ Desde el menú de Calendario, presione la tecla ⊖ izquierda para ver las opciones disponibles. <ul style="list-style-type: none"> ▪ Ver eventos del día → Consultar la programación del día seleccionado. Para ello, primero debe seleccionar un día (el día seleccionado aparece resaltado en verde). ▪ Ver todos los eventos → Acceder a todas las tareas mostradas en la lista desplegable. ▪ Añadir evento → Añadir una programación nueva a un día. ▪ Borrar evento → Borrar una programación. ▪ Ir a la fecha → Acceder al día que desee en el calendario. Para mover el cursor, presione la tecla M1/M2. Use el teclado numérico para introducir números directamente. Por último, presione la tecla ⊖ izquierda. ▪ Ir a hoy → Acceder a la fecha de hoy en el calendario. ▪ Vista semanal → Cambiar a la vista semanal.



Nombre de la herramienta	Descripción
<p>Alarma</p>	<p>Se pueden activar hasta 5 alarmas diferentes con este teléfono. La alarma se activará, aunque el teléfono esté apagado, siempre y cuando la batería esté suficientemente cargada.</p> <p>➤ Seleccione una alarma de la lista de alarmas y pulse Editar para acceder a las siguientes opciones:</p> <ul style="list-style-type: none"> ▪ Activado/Desactivado → Activar o desactivar la alarma seleccionada pulsando la tecla M1/M2. ▪ 00:00 → Establecer la hora de la alarma. Utilice el teclado para introducir los números y use las teclas M1/M2 para mover el cursor. ▪ Posponer alarma (min.) → Seleccione el tiempo de reactivación en minutos mediante las teclas M1/M2. ▪ Repetición → Existen tres opciones disponibles: Una vez - La alarma suena solo una vez. Todos los días - La alarma suena todos los días a la hora establecida. Días - Seleccione manualmente los días en que debería sonar la alarma. ▪ Tono de alarma → Seleccione un tono de llamada para la alarma entre los tonos de llamada del teléfono o los archivos de audio guardados. ▪ Tipo de alerta → Seleccione un tipo de alerta de la alarma usando las teclas M1/M2: Tono y vibración, Solo sonar y Solo vibración. <p>➤ Cuando la alarma esté sonando, presione la tecla  izquierda para apagar la alarma o presione la tecla  derecha para posponer la alarma.</p> <div style="background-color: #cccccc; padding: 5px; margin-top: 10px;">  Nota: Tendrá que pulsar Guardar después de configurar la alarma para guardar los cambios. </div>
<p>Calculadora</p>	<ul style="list-style-type: none"> ▪ Utilice las teclas ^/√/M1/M2/⊗ para seleccionar respectivamente estas funciones. "+", "-", "x", "/" y "=". ▪ Use el teclado numérico para introducir números. ▪ Presione la tecla # para introducir un punto decimal antes de un número. ▪ Presione la tecla * para introducir «00» detrás de un número. ▪ Presione la tecla  izquierda para eliminar las entradas o para borrar los resultados del cálculo. ▪ Presione la tecla  derecha para salir de la interfaz de cálculo.
<p>Cronómetro</p>	<ul style="list-style-type: none"> ▪ Usar el teléfono como cronómetro.





Nombre de la herramienta	Descripción
<p>Linterna</p>	<ul style="list-style-type: none"> ▪ Activar o desactivar la linterna. <div style="background-color: #cccccc; padding: 10px; margin-top: 10px;">  <p>Consejo: En la pantalla principal, puede mantener pulsada la tecla 0 durante 3 segundos para activar o desactivar la linterna.</p> </div>
<p>Lupa</p>	<ul style="list-style-type: none"> ▪ Use el teléfono como lupa. Presione la tecla ▲/▼ para aumentar o disminuir el aumento de la lupa.
<p>Administrador de archivos</p>	<ul style="list-style-type: none"> ➤ Esta función permite organizar documentos (imágenes, canciones y otros archivos) en el teléfono y/o en la tarjeta de memoria. ➤ Seleccione Teléfono o Tarjeta de memoria, y pulse la tecla ⊖ izquierda para acceder a la lista de carpetas. Use las teclas ▲/▼ para seleccionar una carpeta de archivos y presione la tecla ⊖ izquierda para ver las opciones disponibles: <ul style="list-style-type: none"> ▪ Abrir → Acceder a los archivos guardados en el teléfono o en la tarjeta de memoria. ▪ Nueva carpeta → Crear una carpeta nueva en el teléfono o en tarjeta de memoria. ▪ Renombrar → Cambiar el nombre de la carpeta de archivos seleccionada. ▪ Borrar → Eliminar la carpeta de archivos seleccionada. ▪ Ordenar por → Ordenar las carpetas por nombre, tipo, hora y tamaño. ➤ Al abrir una carpeta de archivos y seleccionar un archivo, estarán disponibles las mismas opciones de menú; consulte la información anterior para editar el archivo.
<p>Servicios</p>	<p>Acceder a los servicios de herramientas de la SIM</p>



9. GUÍA DE AJUSTES

Configuración	Nombre	Descripción
Teléfono	Hora y Fecha	<p>Configure la hora y la fecha, y el formato de hora/fecha.</p> <ul style="list-style-type: none"> ▶ Cuando ajuste la hora, use las teclas M1/M2 para mover el cursor y, a continuación, presione las teclas numéricas para introducir los valores.
	Auto Encendido/ Apagado	<p>Configure el tiempo para encender y apagar el teléfono automáticamente.</p> <ul style="list-style-type: none"> ▶ Para activar o desactivar la función de orden aleatorio, presione las teclas M1/M2. ▶ Para ajustar la hora, presione las teclas numéricas para introducir los dígitos de la hora y use las teclas M1/M2 para cambiar las posiciones de los dígitos.
	Idioma	Establecer el idioma del menú y de la entrada de texto.
	Idioma de escritura	Establecer el idioma de escritura de texto.
	Accesos directos	Asigne accesos directos (teclas ▲ y ▼) a las funciones de su teléfono. Para establecer las teclas de acceso directo, consulte "5.2 Teclas de acceso directo" en la página 12.





Configuración	Nombre	Descripción
Llamadas	ID de llamadas	Configura si el ID del teléfono debe ocultarse, mostrarse por el ID real del teléfono o por la red.
	Llamada en espera	Si durante una llamada escucha pitidos, esto es indicativo de una llamada entrante. Para cambiar a la segunda llamada, presione la tecla  izquierda y seleccione Cambiar para poner la llamada en espera. Para abandonarla, presione la tecla  izquierda de nuevo y seleccione Cambiar otra vez. Acceda a Llamada en espera para activar o desactivar esta función. No obstante, cabe destacar que esta funcionalidad no siempre se encuentra disponible: depende también del operador de red y el tipo de suscripción.
	Desvío de llamadas	Reenviar las llamadas entrantes a otro número.
	Marcación restringida	Configure esta opción para bloquear la realización de determinados tipos de llamadas desde el teléfono. Para activar o desactivar el bloqueo de llamadas, tendrá que introducir la contraseña. La contraseña por defecto es 0000. Es posible cambiar la contraseña escribiendo con el teclado la contraseña antigua y, a continuación, la contraseña nueva.
	Ajustes avanzadas	<ul style="list-style-type: none"> ▪ Lista negra: Activar/desactivar el bloqueo de llamadas entrantes o mensajes de contactos de la lista negra. Se puede establecer un máximo de 20 números en la lista negra. Para establecer un número en la lista negra, seleccione Números de lista negra > Editar y, a continuación, introduzca el número mediante el teclado. Para terminar, seleccione Opciones > Hecho. Cuando este número llame, será rechazado automáticamente. ▪ Modo Respuesta: Establecer los modos de respuesta deseados. ▪ Modo avión: Activar o desactivar el modo avión.



Configuración	Nombre	Descripción
Perfiles		<ul style="list-style-type: none"> Establecer el modo del tono de llamada: General/Mudo/ Conferencia/Exterior. Personaliza el tono de llamada, el tono de tecla, el tipo de timbre y ajusta el volumen del timbre, etc. (no aplicable al modo Silencio). Para más información, vea "7.10 Usar perfiles de sonido" en la página 23.
		 <p>Consejo: En la pantalla principal, puede mantener presionada la tecla para cambiar entre los modos de tono de llamada.</p>
Pantalla	Imagen de fondo	<p>Cambie el fondo de pantalla seleccionándolo de las fuentes que se especifican a continuación.</p> <ul style="list-style-type: none"> Sistema: Fondo de pantalla local en el teléfono. Personalizado: Fotos tomadas por la cámara del teléfono o almacenadas en la tarjeta SD.
	Iluminación pantalla	<ul style="list-style-type: none"> Presione la tecla M1/M2 para ajustar el brillo de la pantalla. Presione la teclas M1/M2 para ajustar el tiempo de encendido de la pantalla.
Seguridad	Seguridad SIM	Activar, desactivar y modificar código PIN (protege solamente la tarjeta SIM).
	Seguridad del teléfono	Bloquear y desbloquear el teléfono, y cambiar la contraseña de bloqueo del teléfono. Para bloquear o desbloquear el teléfono, introduzca la contraseña (Predeterminada: 0000).
	Bloqueo Auto. teclado	Establecer un tiempo de inactividad antes de que el teclado se bloquee automáticamente, o desactivar el bloqueo automático del teclado.



Configuración	Nombre	Descripción
<p>Conectividad</p>	<p>Bluetooth®</p>	<ul style="list-style-type: none"> ■ Es posible establecer una conexión Bluetooth® con otro dispositivo Bluetooth® a fin de transferir archivos o reproducir música mediante un altavoz Bluetooth® externo. ■ Este teléfono móvil está equipado con Bluetooth® versión 2.1 y, por tanto, puede tener dificultades para conectarse a otro dispositivo periférico con una versión superior. <p>Opciones disponibles:</p> <ul style="list-style-type: none"> ■ Bluetooth: Activar/desactivar el Bluetooth®. La conexión Bluetooth® debe activarse a fin de poder conectar el teléfono a otros dispositivos periféricos. ■ Visibilidad: Cuando el Bluetooth® esté activado, seleccione esta opción para mostrar u ocultar este dispositivo. Cuando el dispositivo está visible, otros dispositivos podrán encontrar el teléfono. Si la visibilidad está desactivada, los demás dispositivos no podrán detectar este teléfono, aunque este teléfono sí podrá buscar y emparejarse con otros dispositivos. ■ Dispositivos identificados: Para buscar y emparejarse con nuevos dispositivos. Cuando aparezca Emparejar, presione la tecla  izquierda para emparejar con el dispositivo encontrado. ■ Buscar dispositivo de Audio: Para buscar y emparejar un dispositivo de audio (p. ej., un altavoz o unos auriculares). Cuando aparezca Emparejar, presione la tecla  izquierda para emparejar con el dispositivo encontrado. Si se le solicita una contraseña, introduzca «0000». ■ Nombre dispositivo: Para configurar el nombre del teléfono que aparece en otros dispositivos. ■ Opciones avanzadas: Activar o desactivar la transmisión Bluetooth® al dispositivo de audio conectado (p. ej., un altavoz o unos auriculares) mediante la opción Ruta de audio; seleccionar el almacenamiento de los archivos transferidos en el teléfono en la tarjeta de memoria mediante la opción Almacenamiento; mostrar la dirección Bluetooth® (identificador único) de este teléfono mediante la opción Mi dirección.
	<p>Cuentas de datos</p>	<p>Agregar/eliminar una cuenta de red y edite su punto de acceso, nombre de usuario, contraseña, tipo de autenticación, proxy, etc.</p>
<p>Restablecer configuración</p>	<p>Para restablecer todos los ajustes del teléfono a los valores predeterminados de fábrica, primero debe introducir la contraseña de bloqueo del teléfono (Predeterminado: 0000).</p> <p>ADVERTENCIA: Todos los ajustes, contactos, registros de llamada, etc. se eliminarán.</p>	

10. LIMPIEZA Y MANTENIMIENTO



- Desconecte el adaptador de corriente de la toma eléctrica y apague el teléfono antes de limpiarlo.
- Use un paño húmedo o antiestático para su limpieza.
- No utilice un paño seco, telas conductivas o limpiadores abrasivos o químicos.
- Este teléfono y sus accesorios (incluido el adaptador de corriente) no son sumergibles. No limpie este teléfono bajo el grifo ni lo sumerja en agua ni en ningún otro líquido.
- Limpie el puerto de carga frecuentemente, ya que el polvo y las pelusas podrían afectar el proceso de carga.
- Si no va a usar el dispositivo, guarde el teléfono y su batería en su embalaje original, fuera del alcance de niños y mascotas.

11. DATOS TÉCNICOS

Red:	2G 850 MHz - 900 MHz - 1800 MHz - 1900 MHz
Dimensiones:	129,3 x 58 x 11,15 mm
Peso:	78 g (batería incluida)
Batería:	Batería Li-ion, 4C 800 mAh
Tarjeta de memoria:	microSD, 32 GB máx.
Formatos de audio:	WAV, AMR, MP3, MIDI, AAC (formato de grabación: AMR, MP3)
Formato de imagen:	JPG, GIF, PNG, ICO
Formato de vídeo:	AVI, FLV, MP4 y 3GP
Tiempo en espera:	Hasta 250 horas
Tiempo de conversación:	Hasta 4 horas

Adaptador de corriente (cargador)

Modelo:	DCS37-0500550
Entrada:	100-240 VCA a 50/60 Hz
Salida:	5,0 VCC, 0,55 A y 2,75 W
Eficiencia activa:	> 69,034 %
Consumo de potencia sin carga:	< 0,1 W

Margen de frecuencias de funcionamiento

- GSM 900: 880 - 915 MHz (Uplink) y 925 - 960 MHz (Downlink)
- DCS1800: 1710 - 1785 MHz (Uplink) y 1805 - 1880 MHz (Downlink)
- Bluetooth®: 2402 MHz - 2480 MHz

Potencia máxima de salida

- GSM 900: 33 dBm +/- 3 dB
- GSM 1800: 30 dBm +/- 3 dB
- Bluetooth®: 0,94 dBm EIRP

TASA DE ABSORCIÓN ESPECÍFICA (SAR)

Este dispositivo cumple las normas de seguridad internacionales sobre exposición a ondas de radio. El valor registrado para el TELEFUNKEN S420 es 0,671 W/kg para el cuerpo y 0,382 W/kg para la cabeza (medición promedio de 10 g de tejido orgánico). El límite máximo de acuerdo con la OMS es de 2 W/kg (medidos a través de 10 g de tejido).

Este dispositivo cumple las normas de seguridad internacionales sobre exposición a ondas de radio. El valor registrado para el TELEFUNKEN S420 es 1,437 W/kg para extremidades. El límite máximo según la OMS es de 4 W/kg para la distancia de 0 mm de la SAR extrema.



Este dispositivo cumple con las directrices de exposición a las frecuencias de radio cuando se usa en contacto con la cabeza o cuando se coloca al menos a 0,5 cm del cuerpo. Si se usa una funda de transporte, un clip para el cinturón u otro soporte para transportar el dispositivo en contacto con su cuerpo, es importante que no contenga ningún metal y debe proporcionar al menos la distancia de separación indicada anteriormente entre el dispositivo y el cuerpo.

Bluetooth® es una marca registrada de Bluetooth SIG, Inc. TELEFUNKEN y el logotipo de TELEFUNKEN son marcas registradas de TELEFUNKEN Licenses GmbH.

12. GESTION DE RESIDUOS



Reciclaje correcto de las baterías

(Aplicable en la Unión Europea y otros países europeos con sistemas de recogida selectiva de residuos). Este símbolo de la batería y el manual del producto indica que no se debe desechar este producto con otros residuos domésticos al final de su vida útil.

Para proteger los recursos naturales y promover la reutilización de materiales, separe las baterías de otros tipos de residuos y recíclelas a través del sistema local y gratuito de devolución de baterías.



Reciclaje final de los equipos eléctricos y electrónicos

Los aparatos eléctricos y electrónicos usados no deben eliminarse junto con los residuos domésticos ordinarios. La presencia de este símbolo en el producto o en el embalaje del mismo se lo recuerda.

Algunos materiales de este producto podrían reciclarse si los lleva al centro de reciclaje correspondiente. Al reutilizar las piezas y las materias primas de los aparatos usados, hace una contribución importante a la protección del medio ambiente. Para obtener más información sobre los lugares de recogida de equipos usados, puede dirigirse a su ayuntamiento, al servicio de tratamiento de residuos o al establecimiento donde ha adquirido el producto.

13. CONTACTO CON EL SERVICIO POSTVENTA

En el caso de un problema técnico, no dude en contactar con nuestro servicio post-venta:

Teléfono : +34 518 888 855

0,12 euros al establecer la llamada y, seguidamente,

0,04 euros por minuto.

Correo electrónico: helpdesk-es@befuzze.com

Información sobre el fabricante

BEFUZZE SA

Route de Lully 5C

1131 Tolochenaz

Switzerland

Email: info@befuzze.com